

型式	SD482	電源	3相 200V/220V 50Hz/60Hz
積載荷重	310kg (280kg)	昇降電動機	0.5kW x 2台
デッキ外寸	4960mm x 727.8mm x 1273.8mm	昇降速度	0.100m/s (50Hz) 0.120m/s (60Hz)
デッキ自重	300kg		
ワイヤロープ	φ8mm x 2本つり		

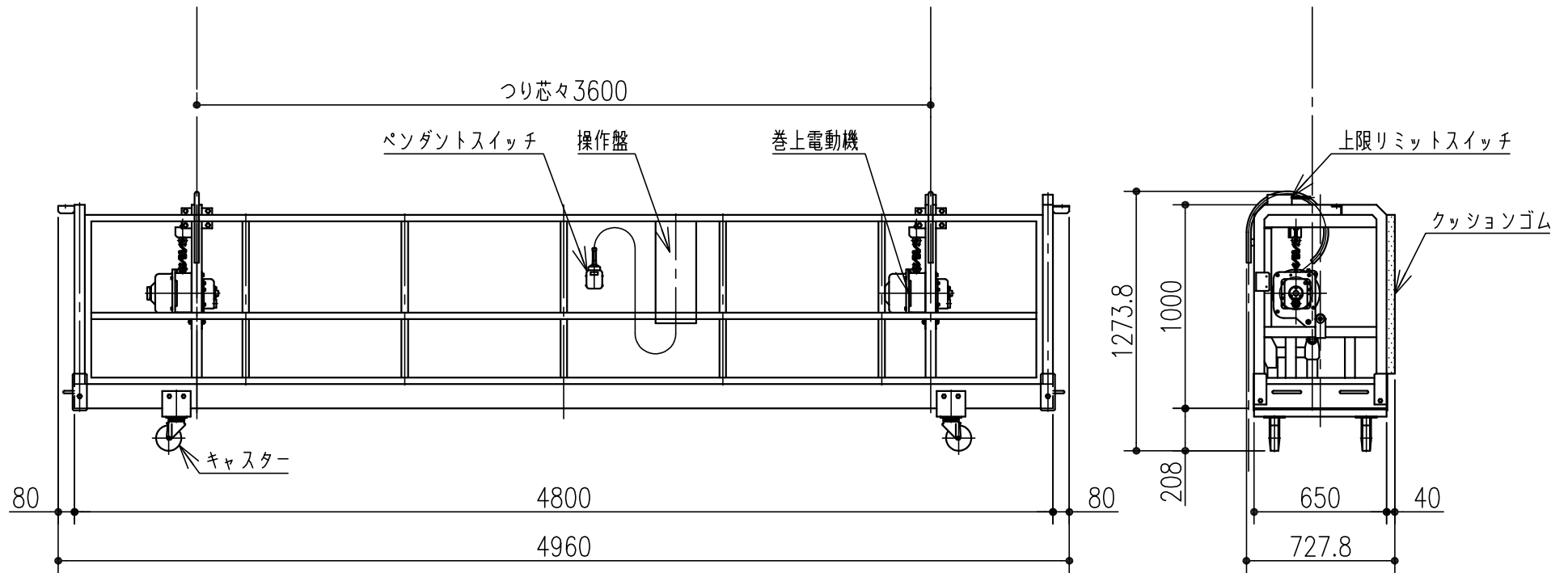

縮尺 A4サイズ 1:30

WASHING GONDOLA STAGE MACHINERY
サノセイ 株式会社